

#### 仕様

適合スピーカー	ID24-T12040 / 12060 / 6060 / 9040 (シリアル番号の下6桁が200,000以上のID24でのみ使用可能)
仕上げ	素材:DX51D+ZM12 色:黒 フィニッシュ:塗装
同梱品	下図(同梱品一覧)参照
寸法(W x H x D)	402 x 186 x 60 mm
質量	0.8 kg

#### 外観図

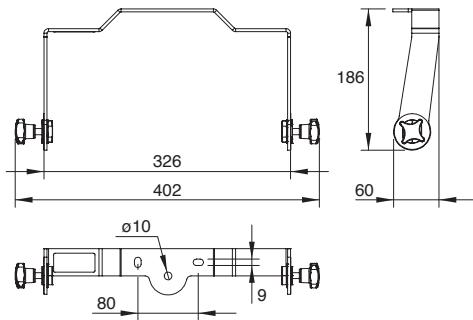

SCALE: 1/10

(単位: mm)

#### 同梱品

X1

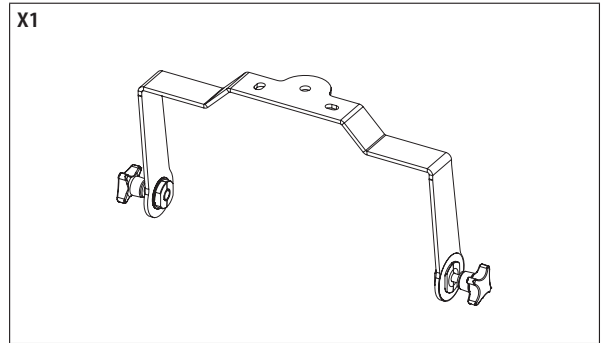

#### 使用方法

ID24にIDT-HBRK24を取付けます。

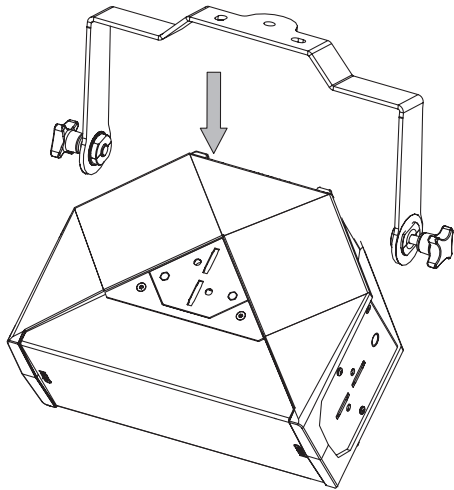

角度を調整し、しっかり締めてください。

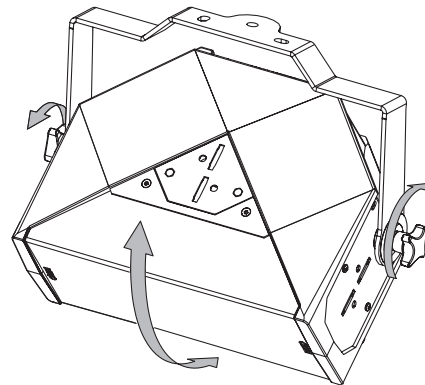

注・本製品自体の欠陥以外の要因による事故については、NEXOは責任を負いかねます。  
 ・最新情報についてはWebサイト [nexo-sa.com](http://nexo-sa.com) をご確認ください。