

### Flanges 120° pour GEOM10

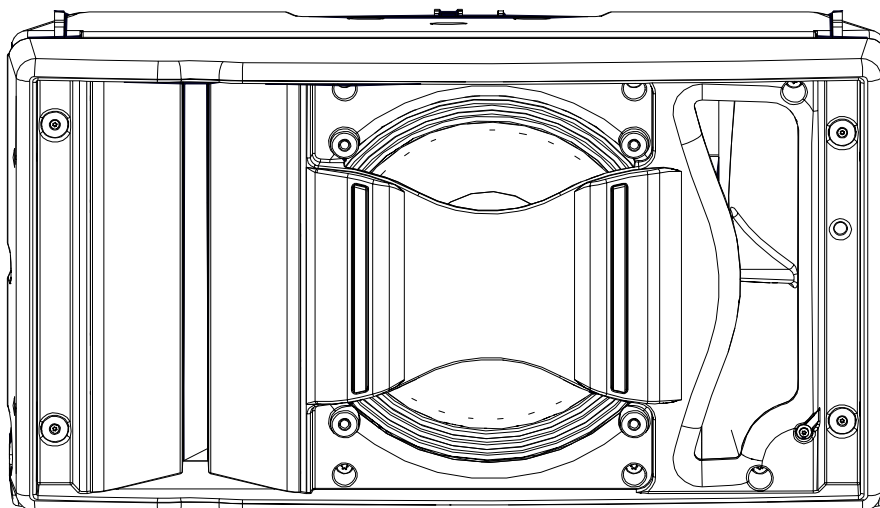

#### Contenu :

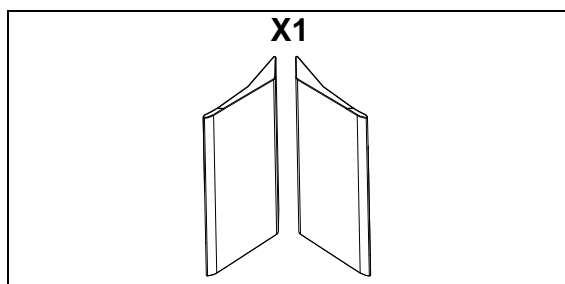

**Poids : 0.3 kg / 0.7 lb (la paire)**

## Utilisation :

### Mise en place des flanges

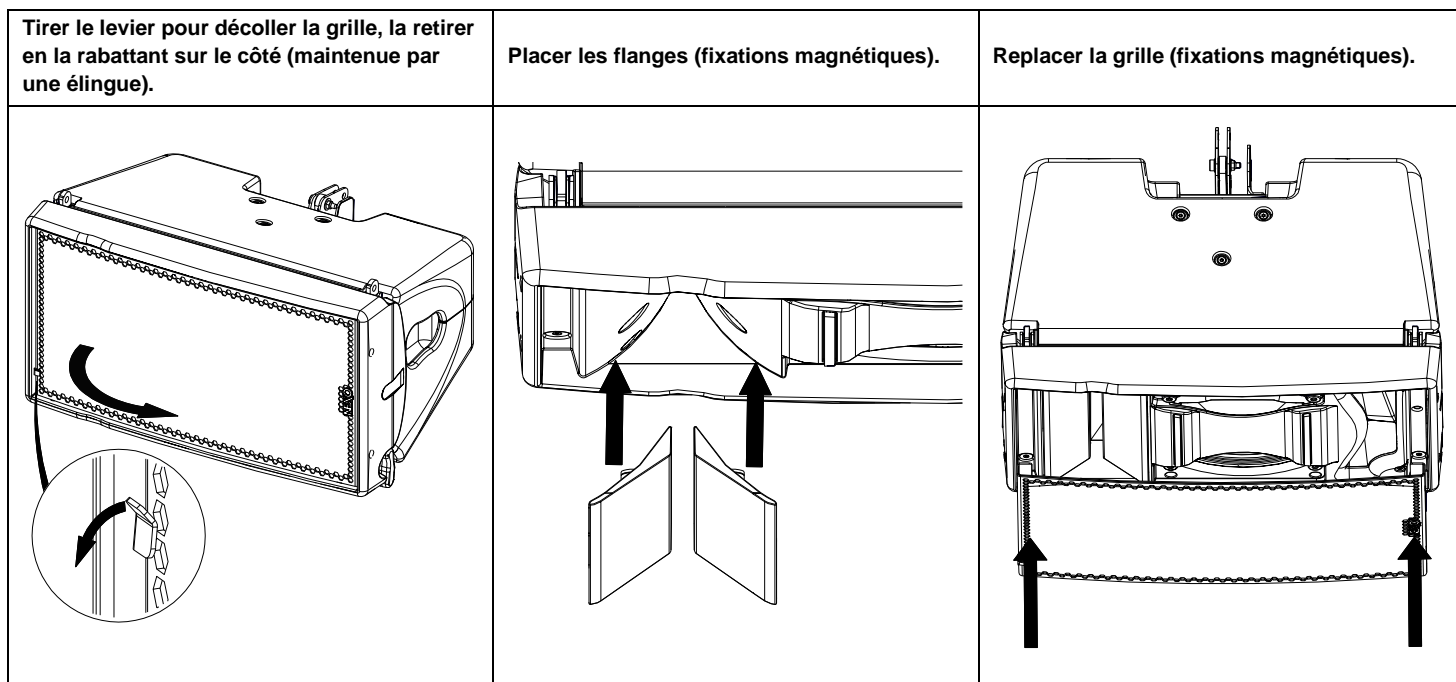

### Retrait des flanges

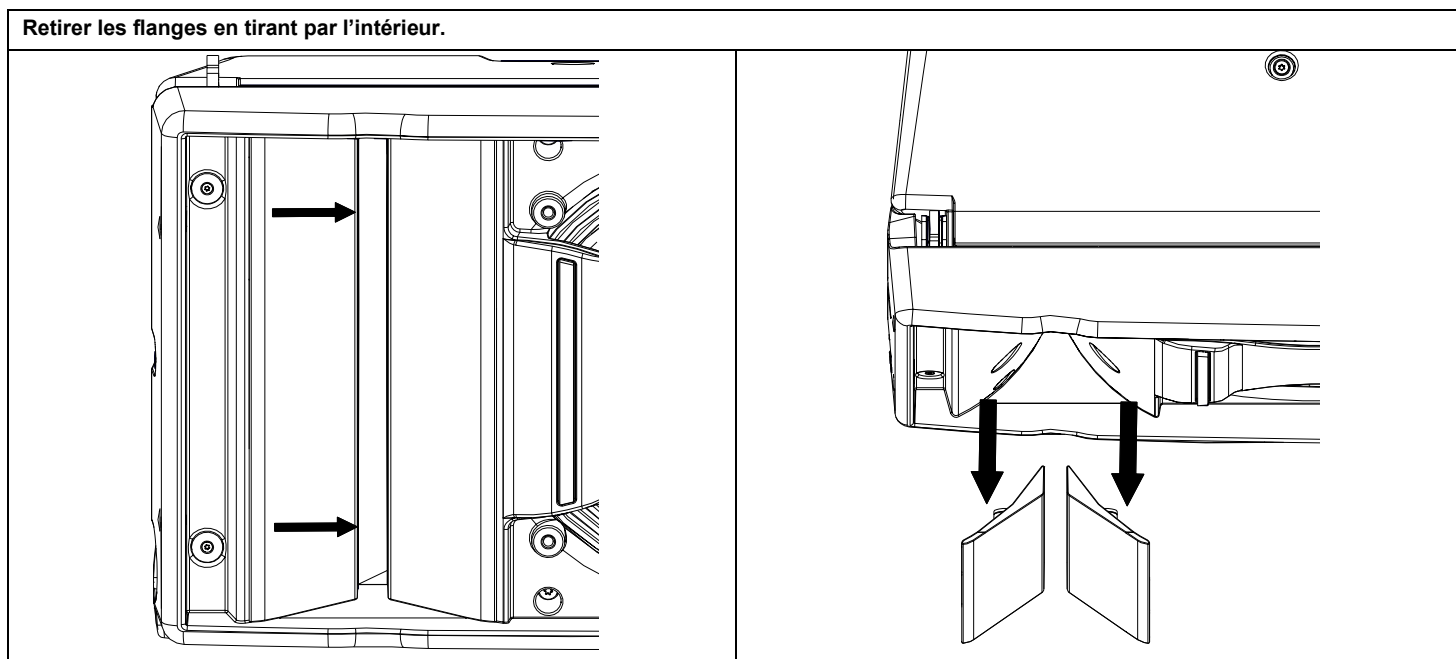

- NEXO ne peut pas accepter la responsabilité d'accidents causés par un facteur autre qu'un défaut de ce produit.
- Merci de se référer au site internet [www.nexo-sa.com](http://www.nexo-sa.com) pour obtenir la dernière version de cette fiche.

**NEXO**

[www.nexo-sa.com](http://www.nexo-sa.com)

ZA du pre de la Dame Jeanne

60128 PLAILLY-France

- Lire cette fiche avant utilisation.
- Conserver cette fiche.
- Respecter les avertissements.